

REDUKTORY BUTLOWE DWUSTOPNIOWE DO GAZÓW TECHNICZNYCH

typ 2RB...

nr kat. wg tabeli danych technicznych

Symbol wg PKWiU 28.14.11.0

OPIS

Reduktory butlowe dwustopniowe są reduktorami bezdźwigniowymi o podwójnym układzie redukcji (obniżania) ciśnienia gazu. W pierwszym stopniu następuje obniżenie ciśnienia wlotowego do wysokości średniej, a w drugim stopniu ustalane jest wymagane ciśnienie wylotowe (robocze). Reduktory dwustopniowe w porównaniu z reduktorami jednostopniowymi charakteryzują się znacznie większą dokładnością utrzymania ciśnień wylotowych w całym zakresie opróżniania butli. Ponadto reduktory są bardziej odporne na zamarzanie przy dużych poborach gazu i niższych temperaturach otoczenia. Reduktory posiadają dwa zawory bezpieczeństwa zabezpieczające przed nadmiernym wzrostem ciśnień (średniego i wylotowego) oraz wyposażone są w zawory odcinające z przyłączką do węża gumowego. Reduktory mają jednakową konstrukcję, lecz zależnie od rodzaju gazu, dla którego są przeznaczone, mają różne wymiary elementów wewnętrznych i przyłączeniowych. Nakrętki łącznikowe do gazów palnych mają lewe gwinty i są oznaczone nacięciem na sześciokącie. W reduktorach acetylenowych jako podłączenie do butli stosowane jest jarzmo ze śrubą. Maksymalne ciśnienia wlotowe i wylotowe reduktora oznaczone są na manometrach czerwoną kreską.

ZASTOSOWANIE

Reduktory butlowe dwustopniowe służą do obniżania ciśnienia gazów pobieranych bezpośrednio z butli lub baterii butli do wymaganych ciśnień roboczych. Reduktory te stosowane są w przypadkach wysokich wymagań odnośnie dokładnego utrzymania ciśnień roboczych oraz przy większych poborach tlenu i niskich temperaturach otoczenia. Reduktory mogą być stosowane przy zasilaniu palników do cięcia tlenem blach o grubości powyżej 150 mm (2RBT-1, 2RBT-2), przy zasilaniu pistoletów gazowych do metalizacji natryskowej (2RBT-0.3, 2RBA-0,15) jak również w pracach laboratoryjnych.

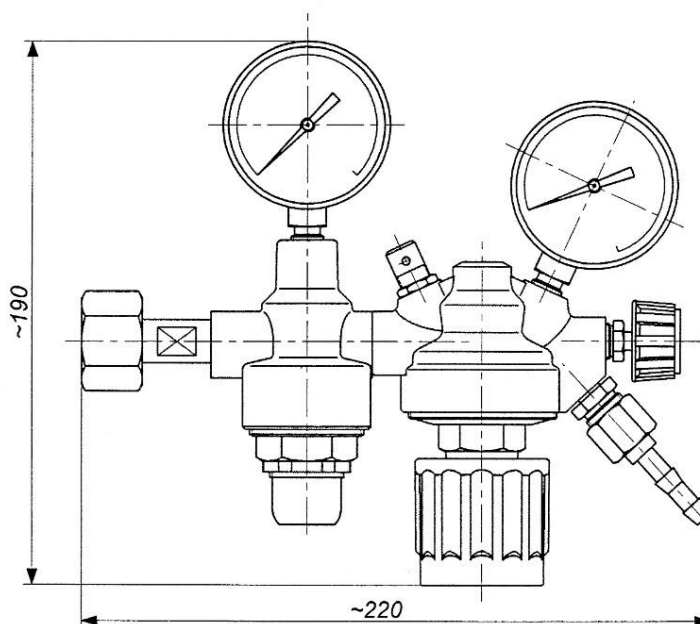

SKŁAD KOMPLETU

W skład kompletu reduktora typu 2RB... wchodzi:

- | | | |
|---------------------------------|--------|-------------------------|
| - Reduktor wg tabeli | 1 szt. | |
| - Uszczelka zapasowa: pierścień | 2 szt. | (z wyjątkiem 2RBA-0,15) |
| - Opakowanie: pudełko tekturowe | 1 szt. | |

DANE TECHNICZNE

Typ reduktora	Znakowanie reduktora wg PN-EN ISO 2503	Rodzaj gazu Gwint na wlocie	Znamionowe ciśnienie wlotowe bar (MPa)	Zakres ciśnień wylotowych bar (MPa)	Znam. przepustowość m ³ /h	Gwint nakrętki na wylocie Końcówka węża (Ø) mm	Nr kat.
2RBT-0,3	200 bar*	Tlen G3/4	200 (20)	0,2-3 (0,02-0,3)	3	G1/4 6,3	242-7901
2RBT-1	3-0-200			0,5-10 (0,05-1)	30		242-7902
2RBT-2	200 bar*			2-20 (0,2-2)	35		242-7903
2RBA-0,15	25 bar*	Acetylen jarzmo	25 (2,5)	0,1-1,5 (0,01-0,15)	3	G3/8 LH 8	242-7911
2RBW-0,3	200 bar*	Wodór W21,8 x 1/14" LH		0,2-3 (0,02-0,3)	6	G1/4 LH 6,3	242-7921
2RBW-1	3-H-200			0,5-10 (0,05-1)	30		242-7922
2RBP-0,3	200 bar*	Sprężone powietrze G5/8 (zewn.)	200 (20)	0,2-3 (0,02-0,3)	3	G1/4 6,3	242-7931
2RBP-1	3-D-200			0,5-10 (0,05-1)	30		242-7932
2RBP-2	200 bar*			2-20 (0,2-2)	35		242-7933
2RBAz-03	200 bar*	Azot W24,32 x 1/14"	200 (20)	0,2-3 (0,02-0,3)	3	G1/4 6,3	242-7941
2RBAz-1	3-N-200			0,5-10 (0,05-1)	30		242-7942
2RBAz-0,15	200 bar*			0,1-1,5 (0,01-0,15)	3		242-7943
2RBArg-0,3	200 bar*	Argon W21,8 x 1/14"	200 (20)	0,2-3 (0,02-0,3)	3	G1/4 6,3	242-7961
2RBArg-1	3-Na-200			0,5-10 (0,05-1)	30		242-7962
2RBArg-0,15	200 bar*			0,1-1,5 (0,01-0,15)	3		242-7963
2RBKW-0,3	185 bar*	Dwutlenek węgla W21,8 x 1/14"	185 (18,5)	0,2-3 (0,02-0,3)	3	G1/4 6,3	242-7971
2RBKW-1	185 bar*			0,5-10 (0,05-1)	15		242-7972
2RBKW-0,15	185 bar*			0,1-1,5 (0,01-0,15)	2		242-7973
2RBHe-0,3	200 bar*	Hel W21,8 x 1/14"	200 (20)	0,2-3 (0,02-0,3)	3	G1/4 6,3	242-7991
2RBHe-1	3-Nh-200			0,5-10 (0,05-1)	30		242-7992
2RBArg/KW-0,25WM	200 bar*	Argon Dwutlenek węgla W21,8 x 1/14"		0,2-2,5 (0,02-0,25)	0÷20 dm ³ /min	G1/4 4/6,3	262-7960

Uwagi:

1. Dopuszczalna temperatura gazów na wlocie do reduktorów: 5 ÷ 45°C.
2. Przyjęto: 1 bar = 0,1 MPa.
3. Znakowanie reduktora (wg PN-EN ISO 2503): klasa reduktora, rodzaj gazu, znamionowe ciśnienie wlotowe.
4. * - znamionowe ciśnienie wlotowe dla typów reduktorów nie podanych w normie PN-EN ISO 2503.

INFORMACJE DODATKOWE

1. Do każdego reduktora załączane są: "Przepisy obsługi reduktorów butlowych dwustopniowych do gazów technicznych" nr 2DP-8/99.
2. Wyrób objęty jest dożywotnią gwarancją producenta. Szczegółowe informacje znajdują się na stronie internetowej: www.perun.pl oraz u każdego sprzedawcy.
3. Dożywotnia gwarancja nie dotyczy tzw. części szybko zużywających się jak: pierścienie uszczelniające na króćcach wlotowych reduktorów.